

HILTI

SF 2H-A

Deutsch	de
English	en
Nederlands	nl
Français	fr
Español	es
Português	pt
Italiano	it
Polski	pl
Česky	cs
Slovenčina	sk
Magyar	hu
Slovenščina	sl
Hrvatski	hr
Русский	ru
Български	bg
Română	ro
Ελληνικά	el

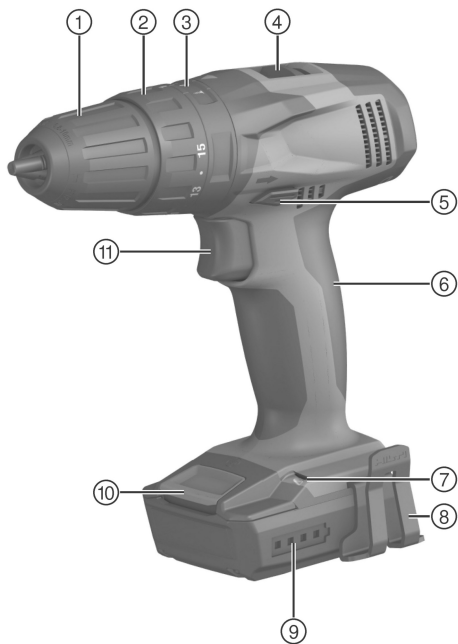

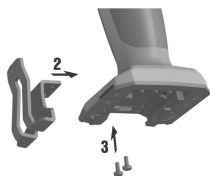
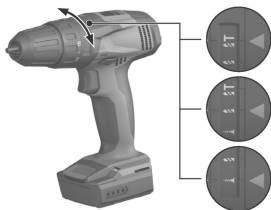
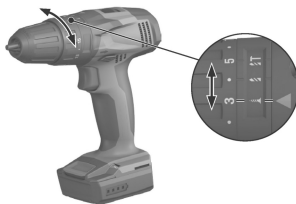

2**3****4****5**

6

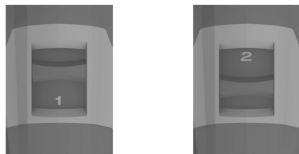

7

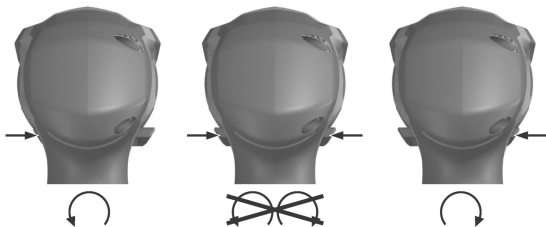

SF 2H-A

de	Original-Bedienungsanleitung	1
en	Original operating instructions	18
nl	Oorspronkelijke handleiding	33
fr	Mode d'emploi original	50
es	Manual de instrucciones original	67
pt	Manual de instruções original	84
it	Istruzioni originali	101
pl	Oryginalna instrukcja obsługi	118
cs	Originální návod k obsluze	135
sk	Originálny návod na obsluhu	150
hu	Eredeti használati utasítás	166
sl	Originalna navodila za uporabo	183
hr	Originalne upute za uporabu	199
ru	Оригинальное руководство по эксплуатации	215
bg	Оригинално Ръководство за експлоатация	234
ro	Manual de utilizare original	252
el	Μετάφραση οδηγιών χρήσης από το πρωτότυπο	269

1 Informatie over documentatie

1.1 Conventies







1.1.1 Waarschuwingstekens

De volgende waarschuwingssymbolen worden gebruikt:

	Waarschuwing voor algemeen gevaar
---	-----------------------------------

1.1.2 Symbolen

De volgende symbolen worden gebruikt:

	Handleiding vóór gebruik lezen
	Gebruikstips en andere nuttige informatie
n_0	Nominaal nullasttoerental
/min	Omwentelingen per minuut
	Gelijkstroom
	Schroeven
	Boren zonder slag
	Boren met slag (boorhameren)

1.1.3 Typografische accentueringen

De volgende typografische kenmerken accentueren in de technische documentatie van uw schroefboormachine belangrijke tekstpassages:

	Deze nummers verwijzen naar afbeeldingen.
---	---

1.2 Over deze documentatie

- ▶ Lees voor ingebruikname deze handleiding door. Dit is vereist voor veilig werken en storingsvrij gebruik.
- ▶ Neem de veiligheidsinstructies en waarschuwingsaanwijzingen in deze documentatie en op het apparaat in acht.
- ▶ De handleiding altijd op het apparaat bewaren en het apparaat alleen met deze handleiding aan andere personen doorgeven.

1.3 Productinformatie

De typeaanduiding is op het typeplaatje onder in de voet van het apparaat en het serienummer aan de zijkant van de behuizing aangebracht.

- ▶ Neem deze gegevens over in de volgende tabel en geef deze altijd door wanneer u onze vertegenwoordiging of ons servicestation om informatie vraagt.

Productinformatie

Type:	
Generatie:	01
Serienr.:	

2 Veiligheid

2.1 Waarschuwingsaanwijzingen

Functie van de waarschuwingsaanwijzingen

Waarschuwingsaanwijzingen waarschuwen voor gevaren bij de omgang met het product.

Beschrijving van de gebruikte signaalwoorden



GEVAAR

Voor een direct dreigend gevaar dat tot ernstig letsel of tot de dood leidt.



WAARSCHUWING

Voor een eventueel gevaarlijke situatie die tot ernstig letsel of tot de dood kan leiden.



ATTENTIE

Voor een eventueel gevaarlijke situatie die tot licht letsel of tot materiële schade kan leiden.

2.2 Veiligheidsinstructies

De veiligheidsinstructies in het volgende hoofdstuk bevatten de algemene veiligheidsinstructies voor elektrisch gereedschap die volgens de van toepassing zijnde normen in de handleiding moeten worden vermeld. Ze kunnen dus aanwijzingen bevatten die voor dit apparaat niet van belang zijn.

2.2.1 Algemene veiligheidsaanwijzingen voor elektrische gereedschappen

⚠ WAARSCHUWING Lees alle aanwijzingen en veiligheidsvoorschriften. Wanneer de veiligheidsvoorschriften en aanwijzingen niet in acht worden genomen, kan dit een elektrische schok, brand of ernstig letsel tot gevolg hebben.

Bewaar alle veiligheidsinstructies en voorschriften goed.

Het in de veiligheidsvoorschriften gebruikte begrip "elektrisch gereedschap" heeft betrekking op elektrische gereedschappen met netvoeding (met aansluitkabel) en op accu-aangedreven elektrische gereedschappen (zonder aansluitkabel).

Veiligheid op de werkplek

- ▶ **Houd uw werkgebied schoon en goed verlicht.** Een rommelig of onverlicht werkgebied kan tot ongevallen leiden.
- ▶ **Werk niet met het elektrisch gereedschap in een explosieve omgeving waarin zich brandbare vloeistoffen, gassen of stoffen bevinden.**

Elektrische gereedschappen veroorzaken vonken die het stof of de dampen tot ontsteking kunnen brengen.

- ▶ **Houd kinderen en andere personen tijdens het gebruik van het elektrisch gereedschap uit de buurt.** Wanneer u wordt afgeleid, kunt u de controle over het apparaat verliezen.

Elektrische veiligheid

- ▶ **De aansluitstekker van het elektrisch gereedschap moet in het stopcontact passen. De stekker mag in geen geval worden veranderd. Gebruik geen adapterstekkers in combinatie met geaarde elektrische gereedschappen.** Onveranderde stekkers en passende stopcontacten beperken het risico van een elektrische schok.
- ▶ **Voorkom aanraking van het lichaam met geaarde oppervlakken, bijvoorbeeld van buizen, verwarmingen, fornuizen en koelkasten.** Er bestaat een verhoogd risico door een elektrische schok wanneer uw lichaam geaard is.
- ▶ **Houd het elektrisch gereedschap uit de buurt van regen en vocht.** Het binnendringen van water in het elektrische gereedschap vergroot het risico van een elektrische schok.
- ▶ **Gebruik de kabel niet voor een verkeerd doel, om het elektrisch gereedschap te dragen of op te hangen of om de stekker uit het stopcontact te trekken. Houd de kabel uit de buurt van hitte, olie, scherpe randen en bewegende gereedschapsdelen.** Beschadigde of in de war geraakte kabels vergroten het risico van een elektrische schok.
- ▶ **Wanneer u buitenshuis met een elektrisch apparaat werkt, dient u alleen verlengsnoeren te gebruiken die geschikt zijn voor gebruik buitenshuis.** Het gebruik van een voor gebruik buitenshuis geschikt verlengsnoer beperkt het risico van een elektrische schok.
- ▶ **Als het gebruik van het elektrisch gereedschap in een vochtige omgeving absoluut noodzakelijk is, gebruik dan een lekstroomschakelaar.** Het gebruik van een lekstroomschakelaar verkleint het risico op stroomschokken.

Veiligheid van personen

- ▶ **Wees alert, let goed op wat u doet en ga met verstand te werk bij het gebruik van het elektrische gereedschap. Gebruik het elektrisch gereedschap niet wanneer u moe bent of onder invloed bent van drugs, alcohol of medicijnen.** Een moment van onoplettendheid tijdens het gebruik van het elektrisch gereedschap kan tot ernstig letsel leiden.
- ▶ **Draag een persoonlijke veiligheidsuitrusting en altijd een veiligheidsbril.** Het dragen van een persoonlijke veiligheidsuitrusting, zoals een stofmasker, veiligheidsschoenen met anti-slip-zolen, een veiligheidshelm of gehoorbescherming, afhankelijk van de aard en het gebruik van het elektrisch gereedschap, vermindert het risico op letsel.
- ▶ **Voorkom per ongeluk inschakelen. Controleer of het elektrisch gereedschap is uitgeschakeld voordat u de stekker in het stopcontact**

steekt en/of de accu aanbrengt, of het gereedschap optilt of draagt. Wanneer u bij het dragen van het elektrisch gereedschap uw vinger aan de schakelaar hebt of wanneer u het apparaat ingeschakeld op de stroomvoorziening aansluit, kan dit tot ongevallen leiden.

- ▶ **Verwijder instelgereedschappen of schroefsleutels voordat u het elektrisch gereedschap inschakelt.** Instelgereedschap of een sleutel in een draaiend deel van het gereedschap kan tot letsel leiden.
- ▶ **Neem geen ongewone lichaamshouding aan. Zorg ervoor dat u stevig staat en steeds in evenwicht blijft.** Daardoor kunt u het elektrisch gereedschap in onverwachte situaties beter onder controle houden.
- ▶ **Draag geschikte werkkleding. Draag geen loshangende kleding of sieraden. Houd haren, kleding en handschoenen uit de buurt van bewegende delen.** Loshangende kleding, sieraden en lange haren kunnen door bewegende delen worden meegenomen.
- ▶ **Wanneer stofafzuig- of stofopvangvoorzieningen kunnen worden gemonteerd, dient u zich ervan te verzekeren dat deze zijn aangesloten en juist worden gebruikt.** Het gebruik van een stofafzuigstelsel kan de gevaren door stof beperken.

Gebruik en hantering van het elektrisch gereedschap

- ▶ **Overbelast het apparaat niet. Gebruik voor uw werkzaamheden het daarvoor bestemde elektrische gereedschap.** Met het passende elektrische gereedschap werkt u beter en veiliger binnen het aangegeven vermogensbereik.
- ▶ **Gebruik geen elektrisch gereedschap waarvan de schakelaar defect is.** Elektrisch gereedschap dat niet meer kan worden in- of uitgeschakeld, is gevaarlijk en moet worden gerepareerd.
- ▶ **Trek de stekker uit het stopcontact en/of de accu uit het apparaat voordat u het gereedschap instelt, toebehoren wisselt of het apparaat weglegt.** Deze voorzorgsmaatregel voorkomt onbedoeld starten van het elektrisch gereedschap.
- ▶ **Bewaar niet-gebruikte elektrische gereedschappen buiten bereik van kinderen. Laat het apparaat niet gebruiken door personen die er niet mee vertrouwd zijn en deze aanwijzingen niet hebben gelezen.** Elektrische gereedschappen zijn gevaarlijk wanneer deze door onervaren personen worden gebruikt.
- ▶ **Ga zorgvuldig met het elektrisch apparaat om. Controleer of bewegende delen correct functioneren en niet vastklemmen en of onderdelen gebroken of zodanig beschadigd zijn dat de werking van het apparaat nadelig wordt beïnvloed. Laat beschadigde delen repareren voordat u het apparaat gebruikt.** Veel ongevallen hebben hun oorzaak in slecht onderhouden elektrische gereedschappen.
- ▶ **Houd snijgereedschappen scherp en schoon.** Zorgvuldig onderhouden snijgereedschappen met scherpe snijkanten klemmen minder snel vast en zijn gemakkelijker te geleiden.

- ▶ **Gebruik elektrisch gereedschap, toebehoren, inzetgereedschappen enz. uitsluitend conform deze aanwijzingen. Let daarbij op de arbeidsomstandigheden en de uit te voeren werkzaamheden.** Het gebruik van elektrische gereedschappen voor andere dan de voorziene toepassingen kan tot gevaarlijke situaties leiden.

Gebruik en hantering van het accugereedschap

- ▶ **Laad accu's alleen op in acculaders die door de fabrikant worden geadviseerd.** Voor een acculader dat voor een bepaald type accu geschikt is, bestaat het risico van brand wanneer dit met andere accu's wordt gebruikt.
- ▶ **Gebruik uitsluitend de daarvoor bedoelde accu's in de elektrische gereedschappen.** Het gebruik van andere accu's kan tot verwondingen en brandgevaar leiden.
- ▶ **Voorkom aanraking van de niet-gebruikte accu met paperclips, munten, sleutels, spijkers, schroeven en andere kleine metalen voorwerpen die overbrugging van de contacten kunnen veroorzaken.** Kortsluiting tussen de accucontacten kan brandwonden of brand tot gevolg hebben.
- ▶ **Bij verkeerd gebruik kan vloeistof uit de accu lekken. Voorkom contact hiermee. Bij onvoorzien contact met water afspoelen. Wanneer de vloeistof in de ogen komt, dient u bovendien een arts te raadplegen.** Gelekte accuvloeistof kan tot huidirritaties en verbrandingen leiden.

Service

- ▶ **Laat het elektrisch gereedschap alleen repareren door gekwalificeerd en vakkundig personeel en alleen met originele vervangingsonderdelen.** Daarmee wordt gewaarborgd dat de veiligheid van het apparaat in stand blijft.

2.2.2 Veiligheidsinstructies voor boormachines

- ▶ **Gebruik de extra handgrepen die bij de levering van het apparaat zijn inbegrepen.** Verlies van controle kan tot lichamelijk letsel leiden.
- ▶ **Houd het apparaat alleen vast aan de geïsoleerde greepgedeelten wanneer u werkzaamheden uitvoert waarbij het inzetgereedschap verdeckte stroomleidingen kan raken.** Door het contact met een spanningvoerende leiding kunnen ook metalen delen van apparaten onder spanning komen te staan, hetgeen tot een elektrische schok kan leiden.

2.2.3 Veiligheidsaanwijzingen voor schroefmachines

- ▶ **Houd het apparaat alleen vast aan de geïsoleerde greepgedeelten, wanneer u werkzaamheden uitvoert waarbij de schroef verdeckte stroomleidingen kan raken.** Door het contact van de schroef met een spanningvoerende leiding kunnen ook metalen delen van het apparaat onder spanning komen te staan, hetgeen tot een elektrische schok kan leiden.

2.2.4 Aanvullende veiligheidsvoorschriften

Veiligheid van personen

- ▶ **Aanpassingen of veranderingen aan het apparaat zijn niet toegestaan.**
- ▶ **Houd de handgrepen droog, schoon en vrij van olie en vet.**
- ▶ **Neem pauzes en doe ontspannings- en vingeroefeningen, voor een betere doorbloeding van uw vingers.**
- ▶ **Kijk niet rechtstreeks in de verlichting (LED) van de schroefboormachine en schijn anderen niet in het gezicht.** Er is sprake van verblindingsgevaar.
- ▶ **Raak geen draaiende delen aan. Schakel het apparaat pas in het werkgebied in.** Het aanraken van draaiende delen, met name draaiend inzetgereedschap, kan lichamelijk letsel tot gevolg hebben.
- ▶ **Draag werkhandschoenen.** De schroefboormachine kan tijdens het gebruik warm worden. Bij het verwisselen van het gereedschap kan het aanraken van het inzetgereedschap tot snijwonden en verbrandingen leiden.
- ▶ Activeer de inschakelblokkering (schakelaar rechtsom/linksom in de middelste stand) bij het wisselen van gereedschap en accu en bij opslag en transport van het apparaat.
- ▶ **Het apparaat is niet bedoeld voor gebrekkige personen zonder instructie. Houd het apparaat uit de buurt van kinderen.**
- ▶ Stof van materiaal zoals loodhoudende verf, sommige houtsoorten, beton / metselwerk / kwartshoudend gesteente, mineralen en metaal kunnen schadelijk voor de gezondheid zijn. Het in contact komen met of het inademen van stof kan leiden tot allergische reacties en/of aandoeningen van de luchtwegen bij de gebruiker of personen die zich in de buurt bevinden. Bepaald stof, zoals eiken- of beukenstof, staat bekend als kankerverwekkend, in het bijzonder in combinatie met houtbewerkingsmiddelen (chromaat, houtbeschermingsmiddelen). Asbesthoudend materiaal mag alleen door vakkundig personeel worden behandeld. **Maak indien mogelijk gebruik van een stofafzuiging. Om een betere stofafzuiging te verkrijgen, gebruikmaken van een geschikte mobiele stofafzuiging. Zo nodig een ademmasker dragen dat geschikt is voor de betreffende stof. Zorg voor een goede ventilatie van het werkgebied. De in uw land geldende voorschriften voor de te bewerken materialen in acht nemen.**
- ▶ **Controleer voor het begin van de werkzaamheden de gevarenklasse van het bij de werkzaamheden ontstane stof. Gebruik een bouwstofzuiger met een officieel goedgekeurde veiligheidsklasse, die aan de lokale stofvoorschriften voldoet.**
- ▶ Door de bewerking van de ondergrond kan materiaal afsplinteren. **Gebruik een veiligheidsbril.** Afsplinterd materiaal kan lichamelijk letsel en oogletsel veroorzaken.

- ▶ **Houd het apparaat altijd goed vast bij de hiervoor bestemde hand-greep.** Als het gereedschap blokkeert kan het apparaat in verband met zijn grote koppel tegen de draairichting van het gereedschap in draaien.

Gebruik en onderhoud van elektrisch gereedschap

- ▶ **Borg het werkstuk. Gebruik spaninrichtingen of een bankschroef om het werkstuk vast te zetten.** Op deze manier zit het beter vast dan met de hand, en bovendien heeft u beide handen vrij om het apparaat te bedienen.
- ▶ **Controleer of het inzetgereedschap het bij het apparaat passende bevestigingssysteem heeft en of het correct in de gereedschapopname vergrendeld is.**

Gebruik en onderhoud van accugereedschappen

- ▶ **Controleer of het apparaat uitgeschakeld is voordat u de accu in het gereedschap plaatst.** Het aanbrengen van een accu in elektrisch gereedschap dat ingeschakeld is, kan tot ongevallen leiden.
- ▶ **Stel de accu's niet bloot aan hoge temperaturen of aan vuur.** Hierbij is sprake van explosiegevaar.
- ▶ **De accu's mogen niet uit elkaar genomen, ineengedrukt, tot boven de 80 °C worden verhit of verbrand.** Anders bestaat er gevaar voor vuur, verbranding door bijtend zuur en explosie.
- ▶ **Voorkom dat er vocht binnendringt.** Binnengedrongen vocht kan kortsluiting veroorzaken en brandwonden of brand tot gevolg hebben.
- ▶ **Neem de bijzondere richtlijnen voor het transport, de opslag en het gebruik van Li-ion accu's in acht.**
- ▶ **Voorkom kortsluiting van de accu. Controleer alvorens de accu in het apparaat te plaatsen of de contacten van de accu en het apparaat vrij zijn.** Worden de contacten van een accu kortgesloten, dan bestaat het risico van vuur, verbranding door bijtend zuur en explosie.
- ▶ **Beschadigde accu's (bijv. accu's met scheuren, gebroken onderdelen, verbogen, teruggeduwde en/of losgetrokken contacten) mogen niet worden opgeladen en ook niet opnieuw worden gebruikt.**
- ▶ **Als de accu zo heet is dat hij niet kan worden vastgepakt, kan deze defect zijn. Zet het apparaat op een niet-brandbare plaats met voldoende afstand tot brandbaar materiaal, waar het geobserveerd kan worden en laat het afkoelen. Neem contact op met de HiltiService, nadat de accu is afgekoeld.**

Elektrische veiligheid

- ▶ **Controleer het werkgebied, voordat u begint te werken, op verdekt liggende elektrische leidingen en gas- en waterleidingen, bijv. met een metaaldetector.** Externe metalen delen van het apparaat kunnen onder spanning komen te staan als u bijv. een elektrische leiding beschadigt. Dit vormt een ernstig gevaar van een elektrische schok.

3 Beschrijving

3.1 Productoverzicht 1

- | | |
|---|---|
| ① Boorkop (snelspanboorkop) | ⑦ LED-lamp |
| ② Koppel-instelling | ⑧ Riemhaak (optioneel) |
| ③ Functie-instelling (schroeven/boren/klopbooren) | ⑨ Accu-laadtoestandsaanduiding |
| ④ Versnellingschakelaar | ⑩ Accu-ontgrendelingstoets |
| ⑤ Schakelaar rechtsom/linksom met inschakelblokkering | ⑪ Regelschakelaar (met elektronische toerentalregeling) |
| ⑥ Handgreep | |

3.2 Correct gebruikt

Het beschreven product is een handbediende, accu-aangedreven schroefklopboormachine voor het vast- en losdraaien van schroeven, voor het boren in metaal, hout en kunststof en voor het klopbooren in metselwerk.

Hilti producten zijn bestemd voor de professionele gebruiker en mogen alleen door geautoriseerd, vakkundig geschoold personeel bediend, onderhouden en gerepareerd worden. Dit personeel moet speciaal op de hoogte zijn gesteld van de mogelijke gevaren. De schroefklopboormachine en zijn hulpmiddelen kunnen gevaar opleveren als ze door ongeschoolde personen op ondeskundige wijze of niet volgens de voorschriften worden gebruikt.

- ▶ Gebruik de accu's niet als energiebron voor andere niet-gespecificeerde verbruikers.
- ▶ De nationale wetgeving m.b.t. de arbeidsomstandigheden in acht nemen.
- ▶ Gebruik ter voorkoming van letsel alleen originele **Hilti** toebehoren en gereedschappen.
- ▶ Gebruik voor de schroefklopboormachine een door **Hilti** goedgekeurde accu en een acculader van de typeserie C4/12.



Aanwijzing

Zorg ervoor dat de buitenzijde van de accu schoon en droog is, voordat u de accu in de vrijgegeven acculader plaatst.

Lees voor het laden eerst de handleiding van de acculader.

3.3 Laadtoestandsaanduiding

De laadtoestand van de Lithium-ion-accu wordt na het aantippen van de ontgrendelingstoets aangegeven.

Toestand	Betekenis
4 LED's branden.	• Laadtoestand: 75 % tot 100 %
3 LED's branden.	• Laadtoestand: 50 % tot 75 %
2 LED's branden.	• Laadtoestand: 25 % tot 50 %
1 LED brandt.	• Laadtoestand: 10 % tot 25 %

Toestand	Betekenis
1 LED knippert.	• Laadtoestand: < 10 %



Aanwijzing

Het is niet mogelijk om tijdens het bedienen van de regelschakelaar de laadtoestand op te vragen.

3.4 Overbelastings- en oververhittingsbeveiliging

Het apparaat is uitgerust met een elektronische overbelastingsbeveiliging en oververhittingsbeveiliging. Bij overbelasting en oververhitting wordt het apparaat automatisch uitgeschakeld. Wordt de regelschakelaar losgelaten en weer ingedrukt, dan kan het apparaat mogelijk vertraagd weer inschakelen (afkoelfase van het apparaat).



Aanwijzing

Overbelasting of oververhitting worden niet door de laadtoestandsaanduiding aangegeven.

3.5 Standaard leveringsomvang

Schroefklopboormachine, handleiding.



Aanwijzing

Voor een veilig gebruik alleen originele vervangingsonderdelen en verbruiksmaterialen gebruiken. Door ons vrijgegeven vervangingsonderdelen, verbruiksmaterialen en toebehoren voor uw product vindt u in uw Hilti-center of onder: www.hilti.com

4 Technische data

4.1 Schroefklopboormachine

Nominale spanning		10,8 V
Gewicht conform EPTA-procedure 01/2003		1,2 kg
Toerental	1e versnelling	0 omw/min ... 400 omw/min
	2e versnelling	0 omw/min ... 1.500 omw/min
Koppel (zachte schroefverbinding) ‡		≤ 12 Nm
Koppelinstelling (15 trappen)‡		0,5 Nm ... 3,5 Nm
Spanbereik snelspanboorkop		0,8 mm ... 10 mm
Ø boor (zacht hout)		0,8 mm ... 14 mm
Ø boor (hardhout)		0,8 mm ... 10 mm
Ø boor (metaal)		0,8 mm ... 6 mm

4.2 Geluidsinformatie en trillingswaarden gemeten conform EN 60745

De in deze aanwijzingen aangegeven geluidsdruk- en trillingswaarden zijn conform een genormeerde meetprocedure gemeten en kunnen voor de vergelijking van apparaten onderling worden gebruikt. Deze zijn ook geschikt voor een voorlopige inschatting van de exposities.

De getoonde gegevens zijn representatief voor de belangrijkste gebruiksgedieden van het elektrisch gereedschap. Als het elektrisch gereedschap echter wordt gebruikt voor andere toepassingen, met afwijkende inzetgereedschappen of als het onvoldoende wordt onderhouden, kunnen de gegevens afwijken. Hierdoor kunnen de exposities over de gehele gebruiksperiode duidelijk worden verhoogd.

Voor een nauwkeurige inschatting van de exposities moet ook rekening worden gehouden met de tijden waarin het apparaat is uitgeschakeld of weliswaar draait maar niet wordt gebruikt. Hierdoor kunnen de exposities over de gehele gebruiksperiode duidelijk worden verlaagd.

Leg de overige veiligheidsmaatregelen ter bescherming van de gebruiker tegen geluid en/of trillingen ook vast, zoals: Onderhoud van het elektrisch gereedschap en de inzetgereedschappen, warmhouden van handen, organisatie van de werkzaamheden.

Geluidsemissiewaarden bepaald conform EN 60745

	SF 2H-A
Geluidsemissieniveau (L_{pA})	85 dB(A)
Onzekerheid geluidsemissieniveau (K_{pA})	3 dB(A)
Geluidsvermogensniveau (L_{WA})	96 dB(A)
Onzekerheid geluidsvermogensniveau (K_{WA})	3 dB(A)

Totale trillingswaarden (vectorsom in drie richtingen), bepaald conform EN 60745

	SF 2H-A
Trillingsemissiewaarde bouten (a_n)	0,5 m/s ²
Onzekerheid schroeven (K)	1,5 m/s ²
Trillingsemissiewaarde boren in metaal ($a_{h,D}$)	0,5 m/s ²
Onzekerheid boren in metaal (K)	1,5 m/s ²

4.3 Accu

	B 12/2.6 Li-Ion
Nominale spanning	10,8 V
Capaciteit	2,6 Ah
Energie-inhoud	28,08 Wh
Gewicht	0,24 kg

5 Bediening

5.1 Accu aanbrengen 2



ATTENTIE

Gevaar voor letsel. De schroefboormachine kan onbedoeld gaan draaien.

- ▶ Voordat u de accu aanbrengt dient u ervoor te zorgen dat de schroefboormachine uitgeschakeld en de inschakelblokkering geactiveerd is.



ATTENTIE

Elektrisch gevaar. Door vervuilde contacten kan kortsluiting optreden.

- ▶ Controleer alvorens de accu aan te brengen of de contacten van de accu en de contacten van de schroefboormachine schoon zijn.



ATTENTIE

Gevaar voor letsel. Wanneer de accu niet correct wordt aangebracht, kan deze vallen.

- ▶ Controleer of de accu goed in het apparaat is aangebracht, zodat deze niet kan vallen en u of anderen kan verwonden.

- ▶ Breng de accu aan en laat deze hoorbaar vergrendelen.

5.2 Riemhaak monteren (optioneel) 3



WAARSCHUWING

Gevaar voor letsel. Een vallend apparaat kan u en anderen in gevaar brengen.

- ▶ Controleer voor het begin van het werk of de riemadapter goed op de riem bevestigd is.



Aanwijzing

Met de riemhaak kunt u het apparaat tegen het lichaam aan, aan een riem bevestigen. De riemhaak kan voor rechts en links dragen worden gemonteerd.

- ▶ Monteer de riemhaak.

5.3 Functie selecteren 4

- ▶ Selecteer de gewenste functie.

5.4 Koppel instellen 5

- ▶ Stel het gewenste koppel in.



Aanwijzing

Het koppel wordt alleen voor de functie schroeven  begrensd.

5.5 Overbrenging kiezen 6



Aanwijzing

De versnellingschakelaar kan alleen worden bediend als de motor niet draait.

- ▶ Kies de overbrenging.

5.6 Rechts-/linksloop instellen 7



Aanwijzing

Een omschakelblokkering voorkomt dat de schakelaar bij een lopende motor wordt omgezet.

In de middelste stand is de regelschakelaar geblokkeerd (inschakelblokkering).

- ▶ Stel de schakelaar rechtsom/linksom op de gewenste draairichting in.

5.7 Inschakelen

- ▶ Druk op de regelschakelaar.
 - ◁ Via de indrukdiepte kan het toerental worden geregeld.

5.8 Uitschakelen

- ▶ Laat de regelschakelaar los.

5.9 Inzetgereedschap aanbrengen

1. Zet de schakelaar rechtsom/linksom in de middelste stand of verwijder de accu uit het apparaat.
2. Open de snelspanboorkop.
3. Plaats het inzetgereedschap in de gereedschapopname en draai de snelspanboorkop vast.
4. Controleer of het inzetgereedschap goed vast zit.

5.10 Inzetgereedschap verwijderen

1. Zet de schakelaar rechtsom/linksom in de middelste stand of verwijder de accu uit het apparaat.
2. Open de snelspanboorkop.
3. Trek het inzetgereedschap uit de gereedschapopname.

5.11 Schroeven

1. Stel de functie-instelring op de functie schroeven in .
2. Stel via de koppel-instelring het gewenste koppel in.
3. Stel met de schakelaar rechtsom/linksom de gewenste draairichting in.

5.12 Boren

1. Stel de functie-instelring op de functie boren in .
2. Stel de schakelaar rechtsom/linksom op rechtsom in.

5.13 Slagboren

1. Stel de functie-instelring op de functie klopboren in .
2. Stel de schakelaar rechtsom/linksom op rechtsom in.

6 Onderhoud, reparatie, transport en opslag

6.1 Verzorging van het apparaat



WAARSCHUWING

Gevaren door elektrische stroom. Ondeskundig uitgevoerde reparaties aan elektrische onderdelen kunnen tot zwaar letsel leiden.

- ▶ Reparaties aan elektrische onderdelen mogen alleen door een elektrotechnicus worden uitgevoerd.

- ▶ Het apparaat, met name de greepgedeelten, schoon en vrij van olie en vet houden. Gebruik geen siliconenhoudende reinigingsmiddelen.
- ▶ Gebruik het apparaat nooit met verstopte ventilatiesleuven! Reinig de ventilatiesleuven voorzichtig met een droge borstel. Voorkom dat er vreemd materiaal in het apparaat binnendringt.
- ▶ Reinig de buitenkant van het apparaat regelmatig met een licht vochtige reinigingsdoek.

6.2 Onderhoud van de Li-ion-accu's

- ▶ Houd de accu schoon en vrij van olie en vet.
- ▶ Reinig de buitenkant van het apparaat regelmatig met een licht vochtige reinigingsdoek. Gebruik geen siliconenhoudende reinigingsmiddelen.
- ▶ Om ervoor te zorgen dat de accu's de maximale levensduur bereiken, dient u deze niet meer te ontladen zodra het vermogen van het apparaat duidelijk afneemt.
- ▶ Laad de accu's op met de goedgekeurde acculaders van **Hilti** voor Li-ion-accu's.

6.3 Transport en opslag



WAARSCHUWING

Brandgevaar. Gevaar door kortsluiting.

- ▶ De lithium-ion-accu's nooit onbeschermd en zonder verpakking opslaan of vervoeren.

- ▶ Verwijder de accu voor het transport en de opslag uit de schroefklop-boormachine.
- ▶ Let bij het versturen van accu's via de weg, het spoor, over zee of per vliegtuig op de nationale en internationale transportvoorschriften .



Aanwijzing

De accu kan het best volledig geladen en zo koel en droog mogelijk worden bewaard. Het is ongunstig om het accu's te bewaren bij hoge omgevingstemperaturen (achter ruiten). Hierdoor wordt de levensduur van de accu's en het zelfontladingspercentage van de cellen beïnvloed.

Wordt de accu niet meer volledig geladen, dan is de capaciteit door veroudering of overbelasting verminderd. Er kan nog met deze accu gewerkt worden. De accu moet echter zo snel mogelijk worden vervangen.

7 Hulp bij storingen

Bij storingen die niet in deze tabellen zijn aangegeven of die niet zelf kunnen worden verholpen, kunt u zich tot onze **Hilti** service wenden.

Storing	Mogelijke oorzaak	Remedie
Apparaat functio-neert niet.	Accu niet volledig aan-gebracht.	▶ Vergrendel de accu met een hoorbare klik.
	Accu is ontladen.	▶ Laad de accu op.
Regelschakelaar kan niet worden inge-drukt of is geblok-keerd.	Schakelaar rechtsom/linksom staat in de middelste stand.	▶ Druk de schakelaar rechtsom/linksom naar links of rechts.
Accu raakt sneller leeg dan gewoonlijk.	Zeer lage omgevings-temperatuur.	▶ Laat de accu lang-zaam tot de om-gevingstemperatuur opwarmen.

Storing	Mogelijke oorzaak	Remedie
Accu klikt niet met een hoorbare "klik" in.	Vergrendelnok van de accu vervuuld.	► Reinig de vergrendelnok en vergrendel de accu. Neem als het probleem blijft bestaan contact op met de Hilti service.
Sterke warmteontwikkeling in het apparaat of de accu.	Elektrisch defect.	► Schakel het apparaat direct uit, verwijder de accu, controleer deze, laat hem afkoelen en neem contact op met de Hilti Service.
	Apparaat is overbelast (toepassingsgrens overschreden).	► Selecteer het bij het gebruik passende apparaat.

8 Recycling



WAARSCHUWING

Gevaar voor letsel. Gevaar door onjuiste recycling.

- Wanneer de uitrusting op ondeskundige wijze wordt afgevoerd kan dit tot het volgende leiden: Bij de verbranding van kunststof delen ontstaan giftige verbrandingsgassen, waardoor personen ziek kunnen worden. Batterijen kunnen ontploffen en daarbij, wanneer ze beschadigd of sterk verwarmd worden, vergiftigingen, brandwonden (door brandend zuur) of milieuvuiling veroorzaken. Wanneer het apparaat niet zorgvuldig wordt afgevoerd, bestaat de kans dat onbevoegde personen de uitrusting op ondeskundige wijze gebruiken. Hierbij kunnen zij zichzelf en derden ernstig letsel toebrengen en het milieu vervuilen.
- Defecte accu's direct afvoeren. Zorg ervoor dat kinderen hier niet mee in aanraking komen. Haal de accu's niet uit elkaar en verbrand ze niet.
- Voer de accu's af volgens de nationale voorschriften af of geef verbruikte accu's terug aan **Hilti**.

 **Hilti** apparaten zijn voor een groot deel vervaardigd uit materialen die kunnen worden gerecycled. Voor recycling is een juiste materiaalscheiding noodzakelijk. In een groot aantal landen neemt **Hilti** uw oude apparaat voor recycling terug. Vraag hiernaar bij de klantenservice van **Hilti** of bij uw verkoopadviseur.

Overeenkomstig de Europese richtlijn inzake oude elektrische en elektronische apparaten en de toepassing daarvan binnen de nationale wetgeving, dient gebruikt elektrisch gereedschap gescheiden te worden ingezameld en te worden afgevoerd naar een recyclingbedrijf dat voldoet aan de geldende milieu-eisen.



- Geef elektrisch gereedschap niet met het huisvuil mee!

9 Fabrieksgarantie

- Neem bij vragen over de garantievoorwaarden contact op met uw lokale **Hilti** dealer.

10 EG-conformiteitsverklaring

Fabrikant

Hilti Aktiengesellschaft
Feldkircherstrasse 100
9494 Schaan
Liechtenstein

Als de uitsluitend verantwoordelijken voor dit product verklaren wij dat het voldoet aan de volgende voorschriften en normen.

Omschrijving	Schroefboormachine
Typebenaming	SF 2H-A
Generatie	01
Bouwjaar	2015

Toegepaste richtlijnen:	<ul style="list-style-type: none">• 2014/30/EU (vanaf 20 april 2016)• 2006/42/EG• 2006/66/EG• 2011/65/EU
-------------------------	---

Toegepaste normen:	<ul style="list-style-type: none">• EN 60745-1, EN 60745-2-1, EN 60745-2-2• EN ISO 12100
--------------------	---

Technische documentatie
bij:

- Goedkeuring elektrisch gereedschap
Hilti Entwicklungsgesellschaft mbH
Hiltistraße 6
86916 Kaufering
Duitsland

Schaan, 09.2015

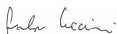

Paolo Luccini
(Head of BA Quality and Process
Management / Business Unit Elec-
tric Tools & Accessories)



Tassilo Deinzer
(Executive Vice President / Business
Unit Power Tools & Accessories)

HILTI

Hilti Corporation

LI-9494 Schaan

Tel.: +423/234 21 11

Fax: +423/234 29 65

www.hilti.com

